

物件案内書

種別	売土地 (富山県)		
価格	1,500 万円		
所在地	高岡市戸出伊勢領字川東2533番1	小学校	戸出西部
	高岡市戸出伊勢領字焼野島78番1、78番2、79番1	中学校	戸出
住居表示	(直近建物) 富山県高岡市戸出伊勢領78番地1		
用途地域	準工業地域	区域区分	市街化区域
土地	面積	公簿 745.47 m <sup>2</sup> 225.50 坪	土地権利 所有権
	地目	字焼野島：田(現況宅地)、字川東：宅地	建/容 建ぺ1率 60% 容積率 200%
	現況	建付地	防火規制 無
道路	画地	中間画地 方角 幅員 接道の長さ 公道私道 舗装 位置指定 私道負担面積	
		道路1 東 約23m 約13m 国道 有 m <sup>2</sup>	
交通	最寄寄通関	JR城端線「戸出」駅 徒歩 約15分	最寄施設 よろずクリニック上田内科医院 約150m
	種類	駐車台数 台	建築年月
建物/設備	構造	木造瓦葺 地上 2階/地下 階	延床面積
	間取		電気
	間取内訳		ガス 配管なし
			上水 引込可
			下水 引込可
現況	建付地	※解体更地渡し	
その他	区域規制等	特別用途地区	
	備考	<p>《地形図》 ①高岡市戸出伊勢領字川東2533番1 : 13.47m<sup>2</sup> (宅地)                  ②高岡市戸出伊勢領字焼野島78番2 : 148m<sup>2</sup> (田)                  ③ // 78番1 : 413m<sup>2</sup> (田)                  ④ // 79番1 : 171m<sup>2</sup> (田)</p> <p>※上下水道引込み費用は買主様負担                  ※字川東2533番1と字焼野島78番2の間に水路あり</p> <ul style="list-style-type: none"> <li>マクドナルド156戸出店 約160m</li> <li>ファミリーマート高岡戸出市野瀬店 約480m</li> <li>アルビス戸出店 約680m</li> <li>大阪屋ショップ戸出店 約680m</li> <li>ダイソー高岡戸出店 約440m</li> <li>戸出北部保育園 約860m</li> <li>戸出西部小学校 約1.4km</li> <li>戸出中学校 約2km</li> </ul>	

(公社) 石川県宅地建物取引業協会会員、北陸不動産公正取引協議会加盟事業者

会員名	 永和地所	免許番号	石川県知事	取引態様	売主	担当	金崎
	〒920-0031 金沢市広岡2丁目7番29号 TEL 076-255-3110 FAX 076-255-3111		(11) 第1952号				

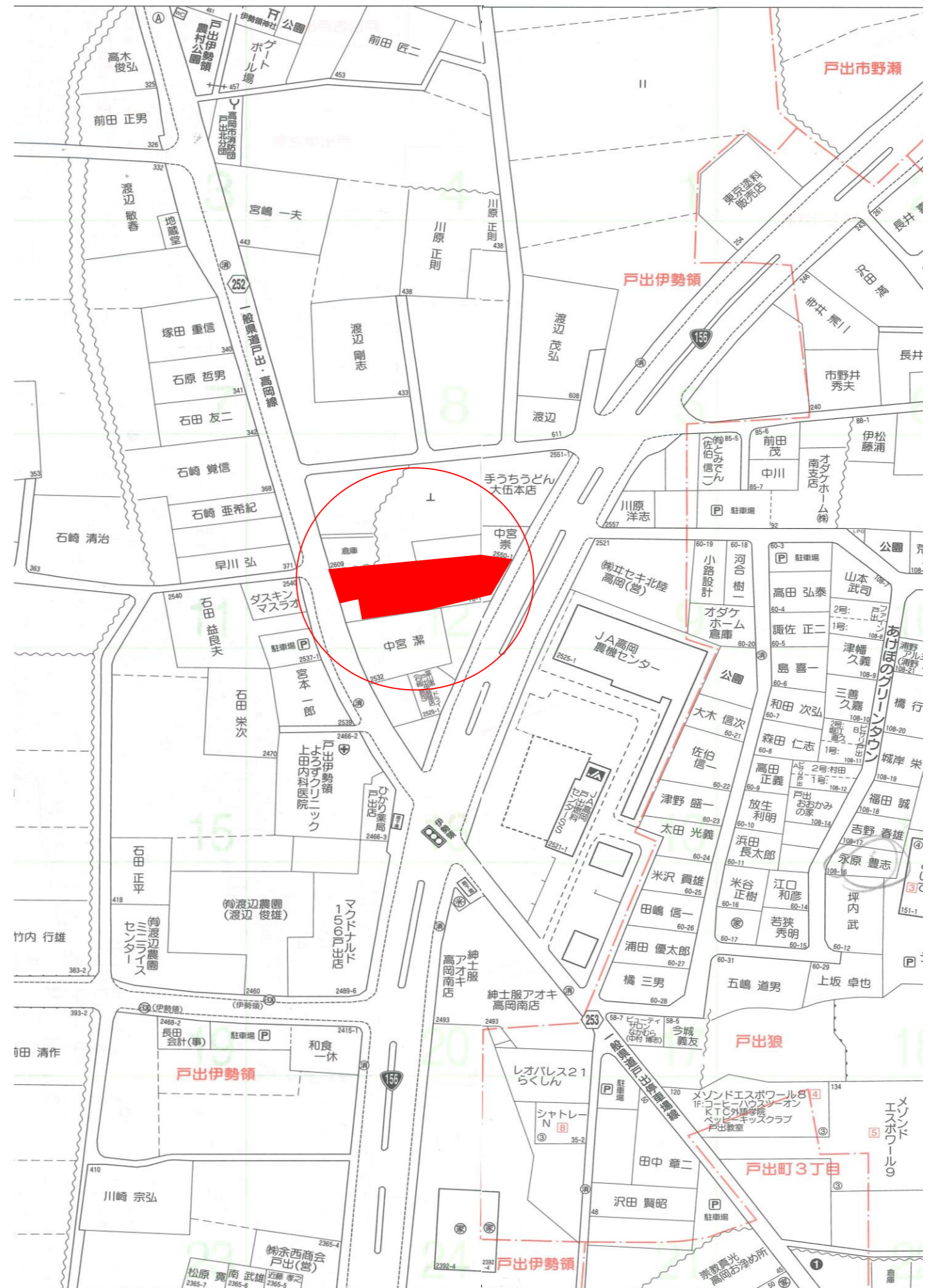

# 土地建物位置関係図

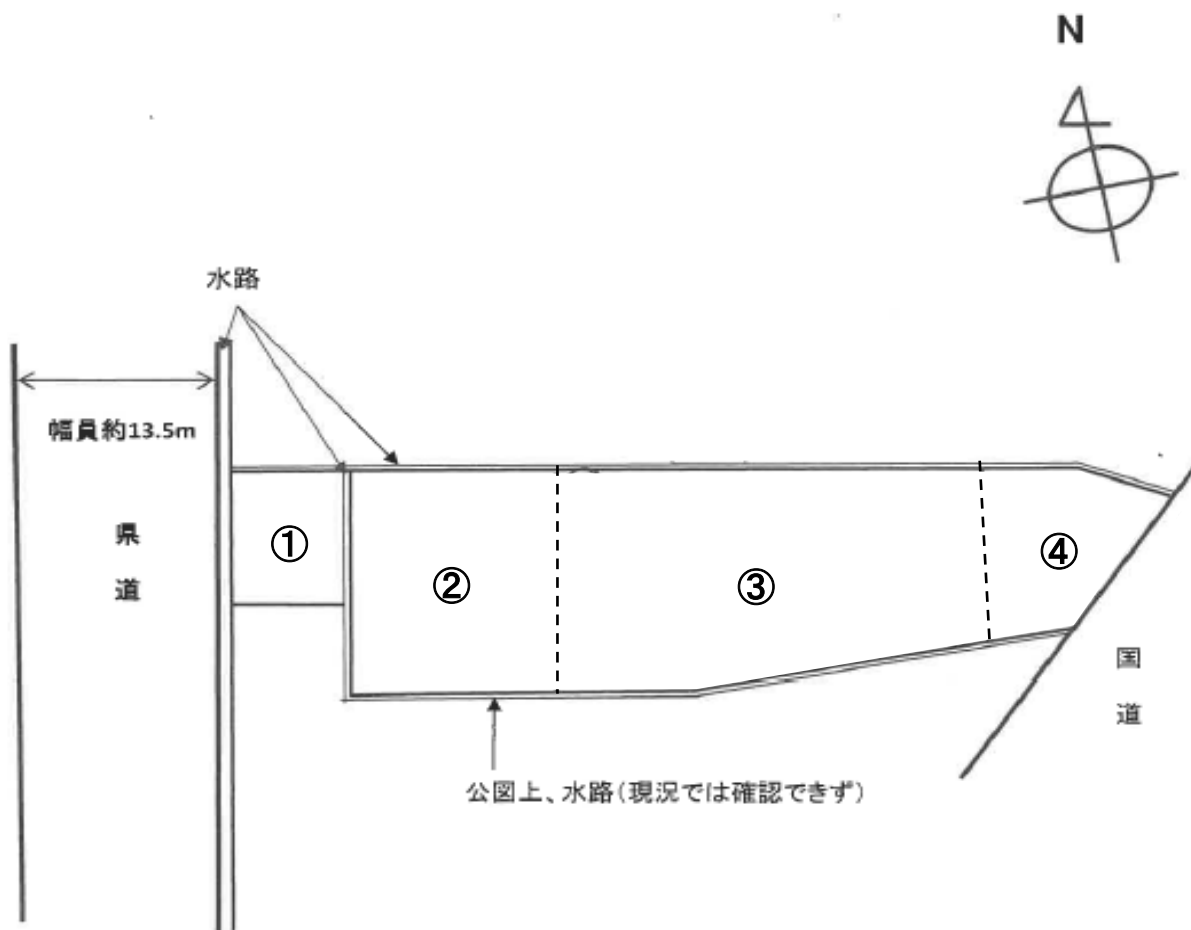

1. 上記メートルは概測である。
2. 境界も隣地立会によるものではなく、公図等の位置から推定したものであり境界を保証するものではない。